

產品說明書

產品型號：GSA-105A系列
自動空氣噴槍

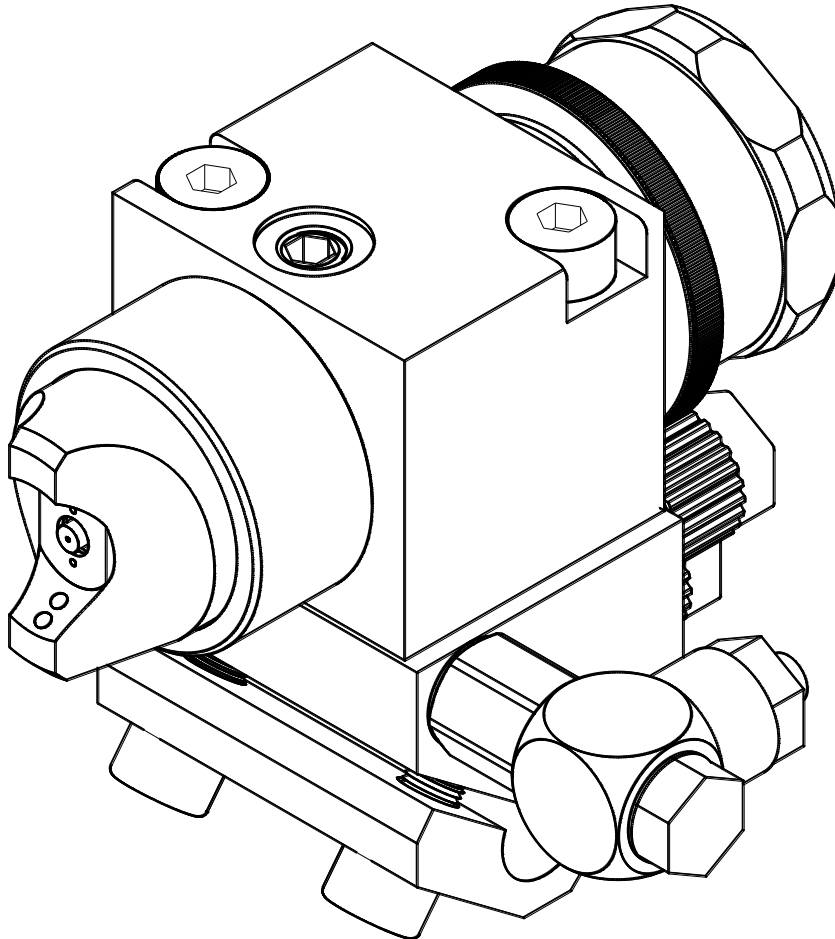

功能說明：

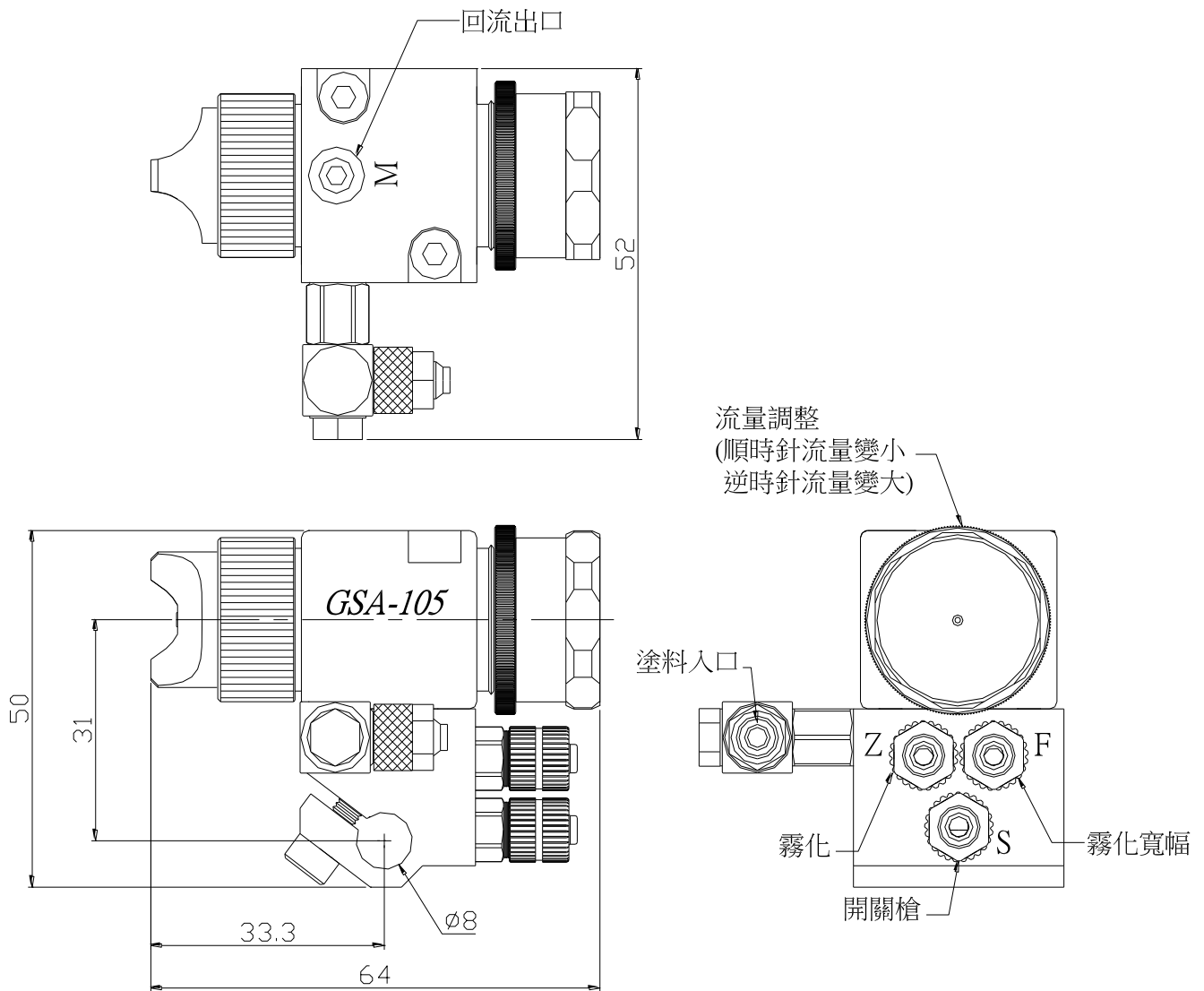

空氣管與塗料管尺寸	$\phi 4 \times 6 \text{ mm}$	耐溫範圍	5 - 55 °C
最大空氣使用壓力	7 bar	接液材質	鋁合金、SUS304
塗料最高耐壓	3 bar	重量	170 g
開槍空氣壓力	4 bar	外觀尺寸	50 x 52 x 64 mm
槍架孔徑	$\phi 8 \text{ mm}$		

分解圖：

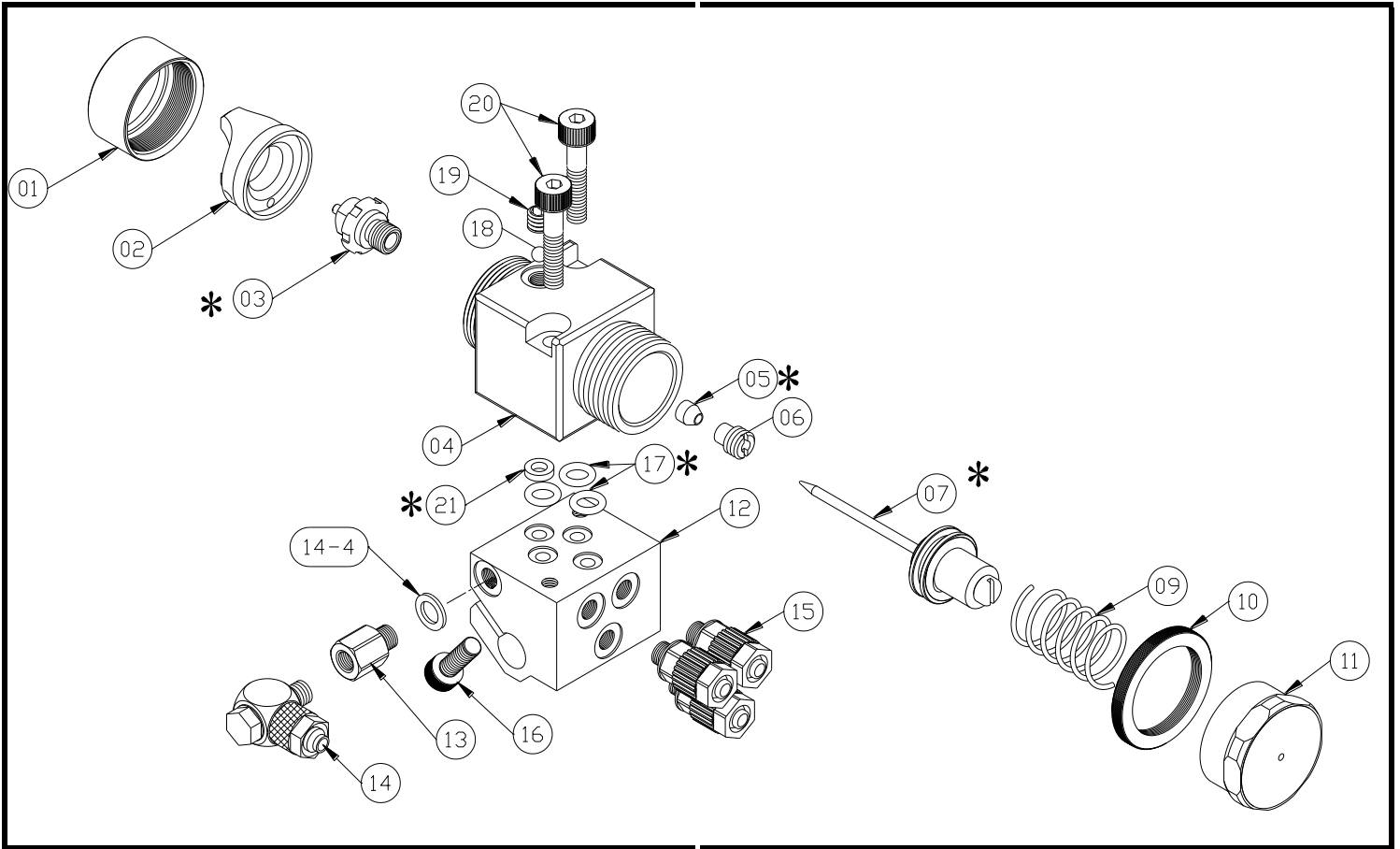

零件表：

圖號	編號	說明	數量	圖號	編號	說明	數量
01	GSA105-05	霧化帽固定環	1	13	GSA102-11	加長接頭	1
02	GSA105-04	霧化帽	1	14	GSA102-12	90°管接頭	1
* 03	MINI66III-003-03	噴嘴(0.3mm)	1	14-4	Mini88-025-1	墊片	1
	MINI66III-003-05	噴嘴(0.5mm)		15	Mini66II-001	軟管接頭	3
04	GSA105-01	槍體	1	16	GSA105-10	內六角螺絲	2
* 05	Mini88-005B	撞針迫緊	1	* 17	GSA105-11	O型環	3
06	Mini88-004B	迫緊螺絲	1	18	GSA105-12	得林球	1
* 07	GSA102-02-03C	活塞撞針組	1	19	GSA105-13	塞頭	1
09	GSA106-23	彈簧	1	20	GSA105-14	內六角螺絲	2
10	GSA102-07	鎖環	1	* 21	GSA105-15	墊片	1
11	GSA102-08A	調整鈕	1	*	GSA105-06-03	修理包(0.3mm)	
12	GSA105-02	槍架	1		GSA105-06-05	修理包(0.5mm)	